

进出口实务实训电子教案

# 国际贸易实务

(第三版)

主 编 张晓明 汪荣



清华大学出版社  
TSINGHUA UNIVERSITY PRESS





## 第六章 货款结算

### 学习目标：

能够合理选用不同的结算方式和适用工具，通晓具体的运作程序，熟练填制结算条款。





# 第一节 结算工具



进出口货款的收付是信用、币种、票据、收付时间及方式的集合。



收付工具最常用的是汇票



结算方式常用的是信用证



# 第一节 结算工具



## 一、汇票

票据（Bills）是经出票人签名，约定由自己或委托他人无条件支付确定金额的可流通转让的信用结算工具，它是以支付货币为目的的有价证券。

### （一）汇票的种类

汇票（bill of exchange）是一方保证向另一方无条件支付款项的一种票据，由出票人签发并委托付款人在见票时无条件支付确定金额给收款人或持票人。

**票样**

**银行承兑汇票**  
出票日期 贰零零陆年 壹拾贰月 壹拾玖日 9000000000507

出票人全称	深圳市天音通信发展有限公司	收款人	全称	广东物资燃料有限公司
出票人账号	1802014140001784		账号	0301014170012347
付款行全称	深圳分行		开户银行	广州
出票金额	人民币 (大写) 壹万元整	亿 千 百 十 万 千 百 十 元 角 分 ¥ 1 0 0 0 0 0 0		
汇票到期日	贰零零柒年零陆月零壹日	付 行号	1802	
承兑协议号		付 行 址	深圳市	
本汇票请付款人到期无条件付款		本汇票已经承兑，到期日由本行付款		
出票人签章		承兑日期 07400年 月 日		
备注		复核 记账		



# 第一节 结算工具



## (一) 汇票的种类

银行汇票  
商业汇票

商业承兑汇票  
银行承兑汇票

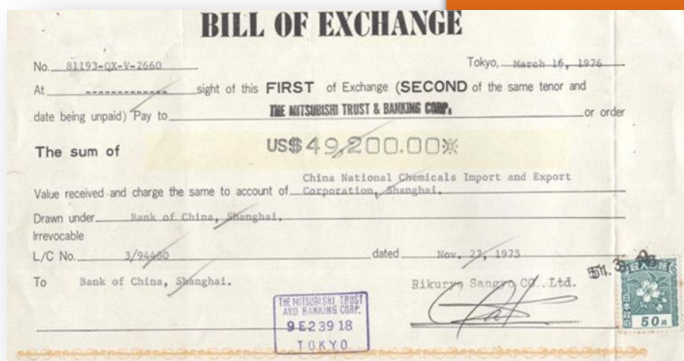

### 汇票的种类

即期汇票

(sight draft, demand draft)

远期汇票 (time draft, usance draft)

光票 (clean draft)

跟单汇票 (documentary draft)。



# 第一节 结算工具



## (二) 汇票的使用

(1) 出票  
(to draw)

• 出票人签发汇票并将其交给收款人的行为。

(2) 提示  
(presentation)

• 持票人向付款人出示汇票要求承兑或付款的行为。

(3) 承兑  
(acceptance)

• 远期汇票付款人在持票人作承兑提示时明确表示将按出票人的指示付款的行为。持票人可将汇票在市场上背书转让，使其流通。

(4) 付款  
(payment)

• 即期汇票的付款人和远期汇票的承兑人接到付款提示时，履行付款义务的行为。

(5) 背书  
(endorsement)

• 持票人在转让汇票时在汇票背面签上自己的名字或再加上受让人的名字，担保受让人所持汇票得到承兑和付款的行为。

(6) 拒付与追索

• 拒付 (dishonour) 是持票人提示汇票要求承兑或付款时遭到拒绝承兑或付款的行为，又称退票。追索 (recourse) 是汇票遭到拒付时，持票人向背书人、出票人及其他票据债务人请求偿还汇票金额、利息及费用的行为。



# 第一节 结算工具



## (三) 汇票的贴现

贴现是远期汇票承兑后，持票人在汇票到期前到银行兑换现款，银行从票面金额中扣除按贴现率计算的贴现利息后付给持票人余款的行为。





# 第一节 结算工具



## 二、本票

本票（promissory note）是出票人签发的承诺自己在见票时无条件支付确定金额给收款人或持票人的票据。





# 第一节 结算工具



## 三、支票

支票 (cheque, check) 是出票人签发的, 委托银行或其他金融机构在见票时无条件支付确定金额给收款人或持票人的票据。





## 第二节 结算方式一 ---- 汇款



### 一、汇款的含义

汇款是进口商主动将货款通过银行汇给出口商的一种简便的付款方式。有电汇、信汇和票汇三种。

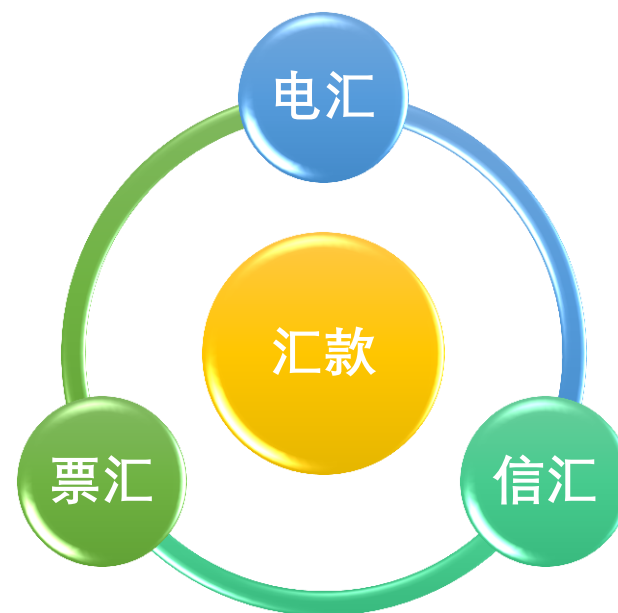



## 第二节 结算方式一 ---- 汇款



### 二、汇款的种类

#### (一) 电汇

电汇是汇出行以电信手段  
向汇入行发出付款委托的汇款方式

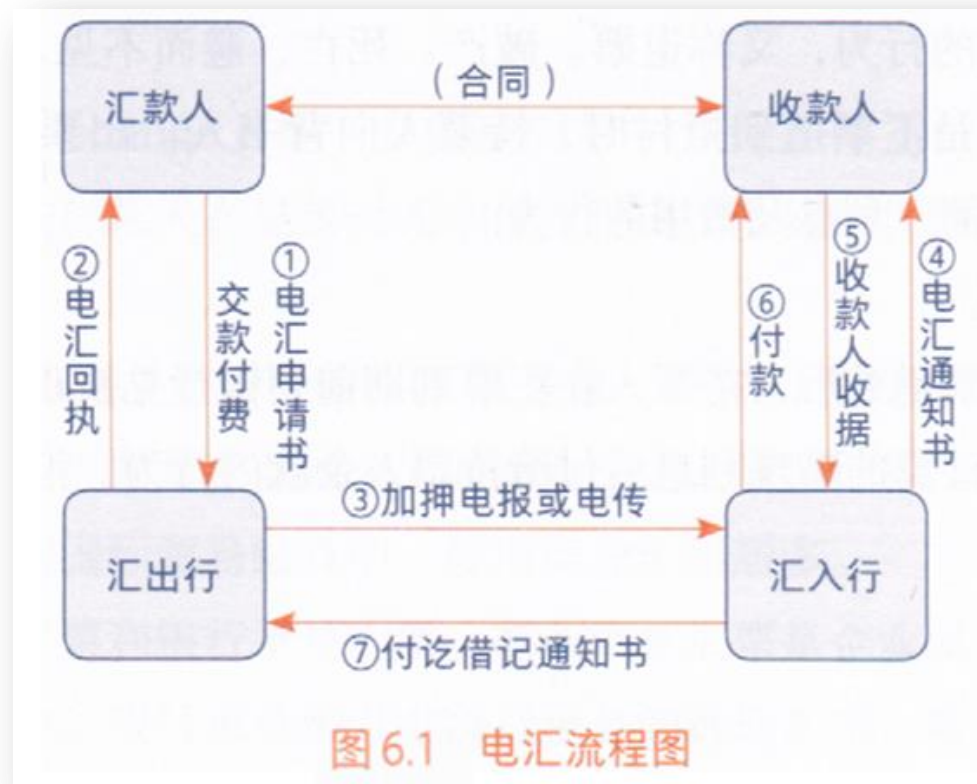



## 第二节 结算方式一 ---- 汇款



### 二、汇款的种类

#### (二) 信汇

信汇是汇出行以信函方式

向汇入行发出付款委托的汇款方式。

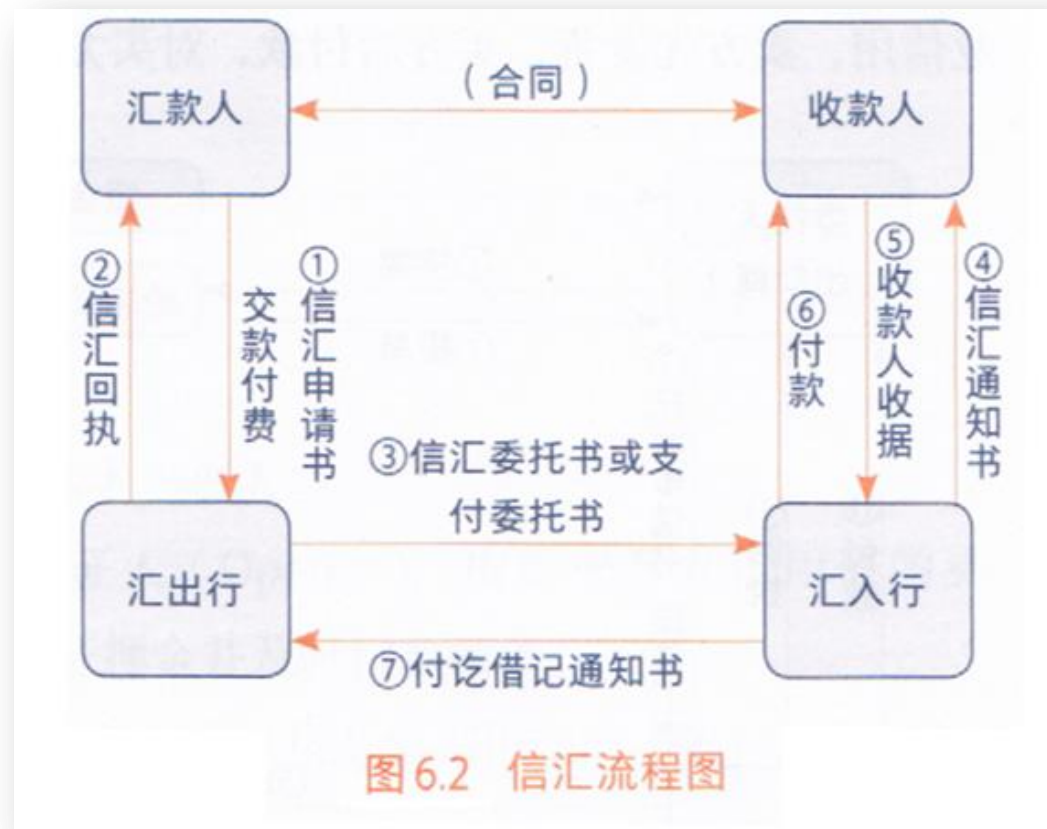



## 第二节 结算方式一 ---- 汇款



### 二、汇款的种类

#### (三) 票汇

票汇是以银行即期汇票为支付工具的汇款方式。

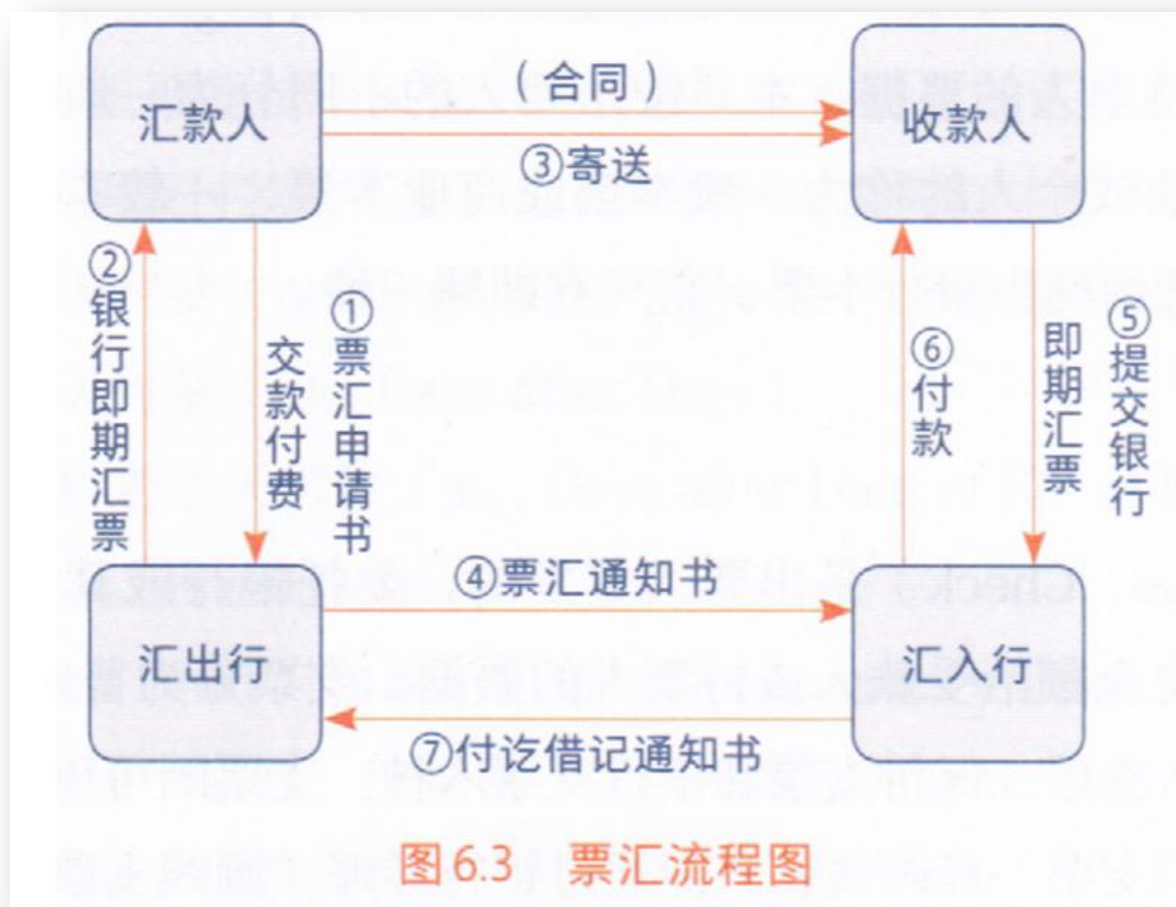



## 第三节 跟单托收

### 一、跟单托收含义及分类



图 6.4 托收流程图

跟单托收是出口商发货后，开具汇票（连同货运单据）交当地托收行，委托其通过国外代收行向买方收取货款的方式。分为付款交单（D/P）和承兑交单（D/A）两种。比较适合使用CIF或 CIP价格。



## 第三节 跟单托收

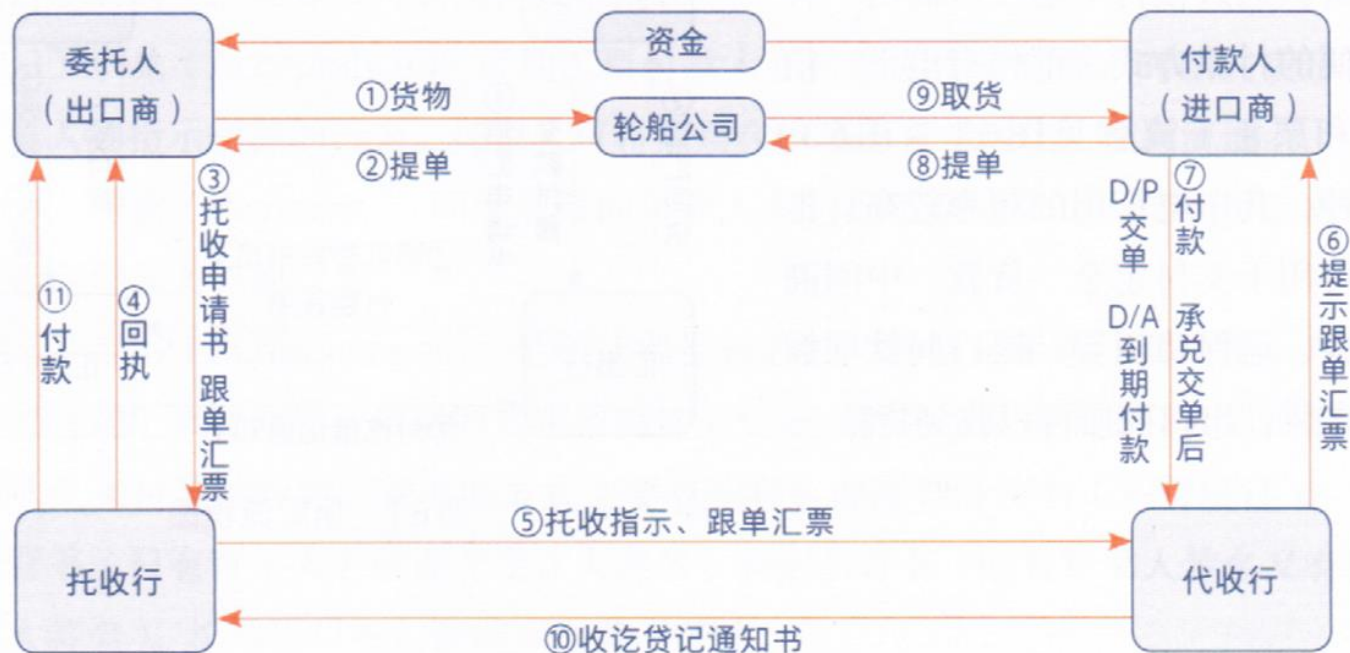

### 一、跟单托收含义及分类

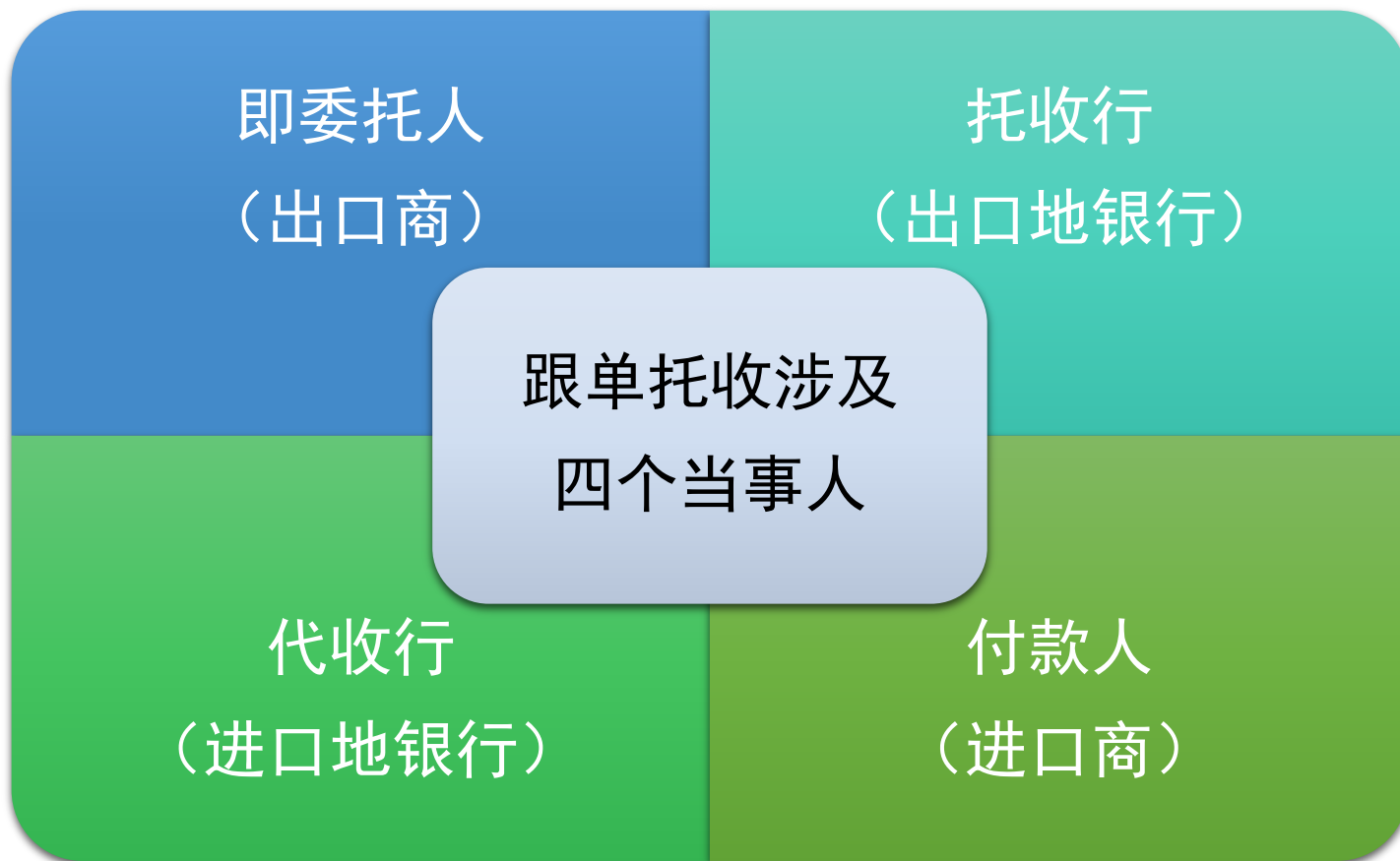



## 第三节 跟单托收



### 一、跟单托收含义及分类

#### (一) 跟单托收的方式

##### 1. 付款交单

- 付款交单 (documents against payment, D/P) 是代收行交单以进口商付款为条件。按照支付时间的远近分为即期付款交单和远期付款交单。
  - 即期付款交单 (D/P at sight) : 进口商见票立即付款, 即可领单提货。
  - 远期付款交单 (D/P after sight) : 进口商见票时先承兑, 到期时再付款领单提货。



##### 2. 承兑交单

- 承兑交单 (documents against acceptance, D/A) 是代收行交单以进口商承兑汇票为条件。进口商承兑汇票后即可领单提货, 汇票到期时再行付款。



## 第三节 跟单托收



### 一、跟单托收含义及分类（二）业务程序（见图6.4 跟单托收程序）

1. 出口商发货后填写托收委托书，随附单据交托收行，委托其代收货款。

2. 托收行确保单据与托收指令无误后，缮制托收指示书连同单据寄交代收行收款。

3. 代收行收到单据后，向进口商提示汇票。

4. 处理汇票。即期的立即付款赎单；远期的立即承兑。

5. 代收行收款后，拨付给托收行；托收行再将款项划入出口商帐户。



## 第三节 跟单托收



图6.4 跟单托收流程图

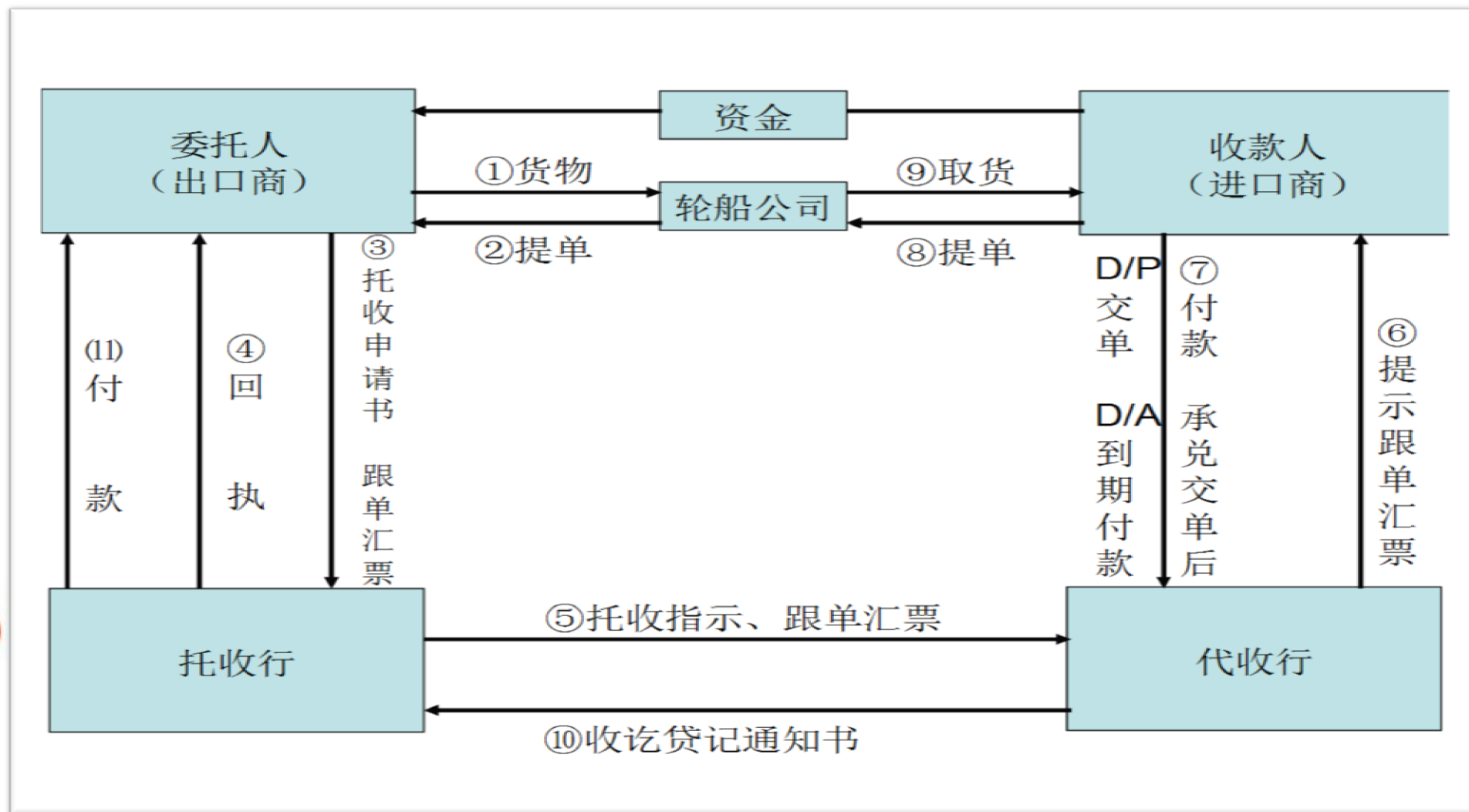



## 第三节 跟单托收



### 二、托收注意事项

#### (一) 了解买方资信，妥善指定代收行

- 根据买方情况确定授信额度、成交金额与交货进度，避免其资金紧张延期付款。代收行要经托收行确认才能利用，避免银行地址有误、单据寄不到、银行不做国际业务，把单据放出提货而不付款等情况。





## 第三节 跟单托收



### 二、托收注意事项

#### (二) 争取使用CIF或CIP 价格成交

- 托收采用CIF或CIP术语，如果货物受损，进口商又拒付，出口商可凭保险单向保险公司索赔。如果是对方办理保险，则出口商应及时通知对方投保，同时自己加投“卖方利益险”，以便保险公司对货损又未收到货款的损失予以赔偿。





## 第三节 跟单托收



### 二、托收注意事项

#### (三) 备好单据并正确填写提单

- 交货后，出口商备齐单据（种类、份数），如汇票、提单、发票、装箱单、保险单（CIF）。提单收货人使用空白指示抬头（to order），不要做成进口商抬头（to order of applicant）。





## 第三节 跟单托收



### 二、托收注意事项

#### (四) 了解进口国规定

- 西方有些银行对付款交单方式采取一种变通做法，即付款交单凭信托收据借单，简称D/P项下的T/R。这种方式是代收行允许进口方在付款前开立一张信托收据（Trust Receipt, T/R），凭此收据从代收行借出单据提货，货物出售后再将货款偿还银行。这是代收行对进口商的融资便利，提供融资方要承担进口商违约的风险。
- 北欧和拉美许多国家习惯把“单到”付款或承兑，视为“货到”付款或承兑，这样进口商可以拖延付款时间。
- 欧洲有些银行不做远期D/P，而拉美有些银行则把远期D/P当成D/A处理；另，有时货到单未到，需要存仓、保险；还有的海关规定进仓60天无人提货即公开拍卖。因此，要了解代收行是否做远期D/P及其对付款交单和承兑交单的明确解释，掌握对方海关存仓管理办法。



## 第三节 跟单托收

### 二、托收注意事项

#### (五) 了解《托收统一规则》（URC522）的内容

- 国际商会《托收统一规则》是托收当事人遵循的国际惯例，它对当事人的权利、义务和责任作了系统规定，掌握它可以减少当事人之间的误解和争议。《托收统一规则》（URC522）中明确表示不赞成使用远期付款交单的托收方式。





## 第三节 跟单托收



### 二、托收注意事项

#### (六) 拒付前后的措施

- 1. 单据要符合合同规定。单据不符，进口商会拒收货物和延误通关。单据错误如：保险单和提单无正确签名和背书；汇票填写不对或无出票人签字；发票和汇票金额不同；CFR和CIF术语，提单未注“运费预付”；CIF术语未提交保险单或保单金额小于发票金额。
- 2. 注意进口国的外汇管制及社会状况的稳定情况。诸如是否允许资金汇出；是否需将其本币换成外币支付；进口商是否要等待外汇分配，从而使收款延误。
- 收到拒付通知后，要了解拒付原因及货物状况，尽快联系客户或新的买家；在D/P条件下，货被提走应追究代收行责任；如果货物到港，进口商拒不赎单，出口商要及时处理货物或组织回运。



## 第四节 信用证



### 一、信用证概述

#### (一) 信用证含义

信用证(Letter of Credit, L / C) ， 是开证行根据申请人(买方)的请求，向受益人(卖方)开立的有一定金额的在一定期限内凭相符交单有条件地承担付款责任的书面保证。

中国工商银行  
信用证(跟单) 1

信用证号		受益人名称	
开证日期		开证行名称	
信用证金额		信用证期限	
付款条件		单据要求	

样 本



# 第四节 信用证



## 一、信用证概述

### (二) 信用证的特点

一是独立的文件，银行审单不依附于买卖合同；

二是纯单据业务，凭单付款，不以货物为准；

三是银行信用，开证银行负首要付款责任。





## 第四节 信用证



### 二、信用证的使用

#### (一) 信用证的当事人

当事人有9类，包括申请人、开证行、受益人、通知行、保兑行、议付行、付款行、偿付行、转让行，其中前三者为基本当事人。

(3) 受益人 (beneficiary)，指接受信用证并享受其利益的卖方。其拥有按时交货、提交符合信用证规定单据、索取货款的权利和义务，又有对其后的持票人保证汇票被承兑和付款的责任。



申请人 (applicant) 又称开证人 (opener)，指要求开立信用证的买方。其必须在规定的时间内开证，交开证押金并及时付款赎单。

开证行 (opening bank; issuing bank)，指开出信用证的 (进口地) 银行。负首要付款责任。



## 第四节 信用证



### 二、信用证的使用

#### (一) 信用证的当事人

当事人有9类，包括申请人、开证行、受益人、通知行、保兑行、议付行、付款行、偿付行、转让行，其中前三者为基本当事人。

(5) 保兑行指根据开证行的授权或要求对信用证加具保兑的银行，具有与开证行相同的责任和地位，对受益人独立负责。



(4) 通知行指应开证行的要求通知并转交信用证的银行

(6) 议付行指在相符交单下，根据开证行的授权购买汇票或单据的银行。



## 第四节 信用证



### 二、信用证的使用

#### (一) 信用证的当事人

当事人有9类，包括申请人、开证行、受益人、通知行、保兑行、议付行、付款行、偿付行、转让行，其中前三者为基本当事人。

(8) 偿付行指开证行的付款代理，但不负责审单，只是代替开证行偿还议付行垫款的第三国银行。

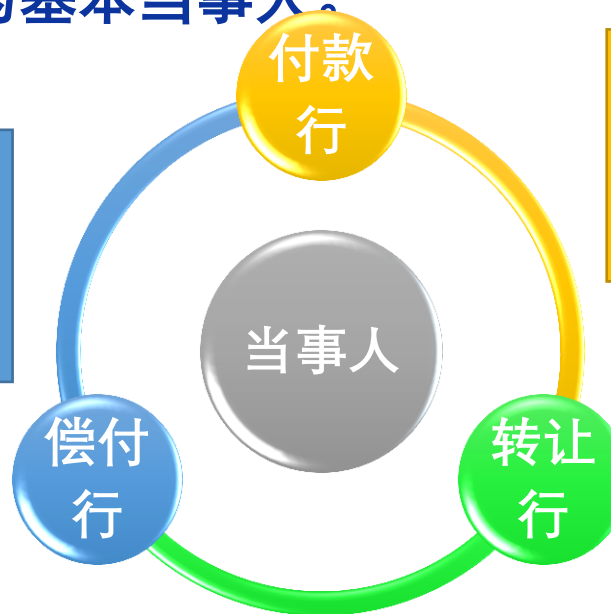

(7) 付款行指开证行的付款代理，代开证行验收单据，一旦验单付款后，付款行无权向受益人（卖方）追索。

(9) 转让行指应受益人的委托，将信用证转让给信用证的受让人（第二受益人）的银行，一般为通知行、议付行、付款行或保兑行。



## 第四节 信用证



### 二、信用证的内容

信用证包括信用证本身及载明的汇票、单据、货物、运输等事项。在swift信用证条件下，开证行的付款保证、开证行签字等内容可以省略。



# 第四节 信用证

## 二、信用证的内容

### (1) 信用证本身

- 信用证的类型 (form of credit), 信用证号码 (L/C number), 开证日期 (date of issue), 信用证金额 (L/C amount), 有效期和到期地点 (expiry date and place), 开证行 (issuing / opening bank), 通知行 (advising / notifying bank), 申请人 (applicant), 受益人 (beneficiary), 单据提交期限 (documents presentation period)。

### (2) 汇票

- 出票人 (drawer), 付款人 (drawee), 付款期限 (tenor), 出票条款 (drawn clause)。

### (3) 单据

- 商业发票 (commercial invoice), 提单 (bill of lading), 保险单 (insurance policy), 产地证明书 (certificate of origin), 其他单据 (other documents)。

### (4) 货物

- 品名、货号 and 规格 (name of commodity, article number and specification), 数量、包装 (quantity and packing) 及单价 (unit price)

### (5) 运输

- 装货港 (port of loading / shipment), 卸货港或目的地 (port of discharge or destination), 装运期限 (date of shipment), 可否分批装运 (partial shipment allowed/ not allowed), 可否转运 (transshipment allowed / not allowed)

### (6) 其他

- 特别条款 (special condition), 开证行对议付行的指示 (instructions to negotiating bank), 背批条款 (endorsement clause), 索汇方法 (method of reimbursement) 和寄单方法 (method of dispatching documents), 开证行付款保证 (engagement /undertaking clause), 惯例适用条款 (subject to UCP clause), 开证行签字 (signature)。



# 第四节 信用证



## (三) 跟单信用证流程

跟单信用证流程图





## 第四节 信用证



### (四) 信用证统一惯例与开立方式

#### 1. 《跟单信用证统一惯例》

在国际贸易中，使用最多的是跟单信用证，信用证的开立都要标明所依据的跟单信用证统一惯例的有效版本，被引证最多的是《跟单信用证统一惯例》600号（Uniform Customs and Practice for Documentary Credits，简称UCP）。





## 第四节 信用证



### (四) 信用证统一惯例与开立方式

#### 2. 开立方式

开立信用证主要通过SWIFT方式。(Society for Worldwide Interbank Financial Telecommunication.)的简称。凡是通过SWIFT系统传递信用证的信息，即通过SWIFT开立或通知的信用证称为SWIFT信用证，也称“环银电协信用证”。目前通过SWIFT开立信用证的格式代码为M700和M701，修改信用证的格式代码为M707。只有SWIFT的成员银行才能使用密码在网上进行信用证资料传递，所以真实可靠。我国银行使用SWIFT信用证已占很大比重。





## 第四节 信用证

### (五) 信用证的种类

按《跟单信用证统一惯例》600号规定，  
以下各种信用证都属于不可撤销信用证。

#### 1、跟单信用证与光票信用证

跟单信用证 (documentary credit) 是开证行凭跟单汇票或仅凭单据付款的信用证。

光票信用证 (clean credit) 是开证行仅凭不附单据的汇票 (光票) 付款的信用证，

《跟单信用证统一惯例》600号  
Uniform Customs and Practice for Documentary Credits

#### 2、保兑信用证和 不保兑信用证

保兑信用证 (confirmed L/C) 是指由开证行以外的银行保证对相符交单履行付款义务的信用证。未经另一家银行保兑的信用证称之为不保兑信用证 (unconfirmed L/C)。



## 第四节 信用证



《跟单信用证统一惯例》600号  
Uniform Customs and Practice for Documentary Credits

### 3、即期信用证和远期信用证

即期信用证 (sight L/C) 是指开证行或其指定银行收到相符单证后立即付款的信用证。

远期信用证 (usance L/C) 是指开证行收到相符交单后不立即付款, 而是待信用证到期日再付款的信用证。远期信用证, 双方都要承担汇价风险, 卖方收回货款之前还要承担利息损失。远期信用证包括承兑信用证 (acceptance L/C)、延期付款信用证 (deferred payment credit)、假远期信用证 (usance L/C payable at sight)。

## 第四节 信用证

《跟单信用证统一惯例》600号

Uniform Customs and Practice for Documentary Credits

### 4、可转让信用证

#### 和不可转让信用证

可转让信用证 (transferable L/C) 是规定受益人 (第一受益人) 可以将使用信用证的权利转让给其他人 (第二受益人) 的信用证。信用证只能转让及转回一次, 手续由转让银行办理。不可转让信用证 (non-transferable L/C) 是指受益人不能将信用证的权利转让给他人使用 (无“可转让”字样) 的信用证。

《跟单信用证统一惯例》600号

Uniform Customs and Practice for Documentary Credits

### 5、循环信用证

循环信用证 (revolving L/C) 是指信用证金额被全部或部分使用后, 在规定时间内可恢复到原金额再次使用, 直至规定的次数或规定的总金额用完为止的信用证。循环信用证可分为按时间循环和按金额循环两种。



## 第四节 信用证



《跟单信用证统一惯例》600号

### 6、对开信用证

对开信用证 (reciprocal L/C) 是指两张信用证的申请人互以对方为受益人而开立的信用证。第一张证的受益人就是第二张证 (回头证) 的申请人。两证金额大致相等, 此种信用证一般用于来料加工、补偿贸易和易货交易。

《跟单信用证统一惯例》600号

### 7、对背信用证

对背信用证 (back to back L/C) 又称转开信用证, 是指受益人要求原证的通知行以原证为基础, 另开一张内容相似的新信用证。这种信用证通常是中间商转售他人货物从中图利或两国不能直接办理进出口, 通过第三者来沟通贸易而开立的。



## 第四节 信用证



《跟单信用证统一惯例》600号

Uni

### 8、预支信用证

预支信用证 (anticipatory L/C) 是指开证行授权通知行或指定银行, 允许受益人在装运交单前预支全部或部分货款的信用证。全部预支等同于预付货款, 使用很少, 多是部分预支。

《跟单信用证统一惯例》600号

Unifon

### 9、付款信用证

付款信用证 (payment L/C) 是指定某一银行付款的信用证。一般不需要出具汇票, 凭受益人提交的发票等装运单据付款。



## 第四节 信用证



### 10、议付信用证

议付信用证（negotiation L/C）是指开证行允许受益人向某一银行或任何银行交单议付的信用证。包括公开议付和限制议付两种，前者是指开证行授权某一银行议付的信用证，后者是指开证行允许任何一家银行议付的信用证。议付信用证在业务中经常使用。



# 第五节 银行保函与备用信用证



## 一、银行保函

### (一) 银行保函的定义

银行保函 (banker's letter of guarantee L/G) 是银行开立的担保履行某项义务并承担经济赔偿责任的书面文件。银行保函实际上是银行通过签发保证文件以自己的信用代替客户的信用向受益人提供担保。



## 第五节 银行保函与备用信用证



### (二) 银行保函的当事人



委托人

- 保函的申请人，合同的债务人。

担保人

- 保函的开立人，一般是银行。

受益人

- 通过保函取得赔偿的人。



# 第五节 银行保函与备用信用证



## (三) 银行保函的种类



1. 投标保函

2. 履约保函

3. 还款保函





# 第五节 银行保函与备用信用证



## 二、备用信用证

备用信用证（standby L/C），又称担保信用证或保证信用证，是开证行根据申请人的请求向受益人开立的承担某项义务的凭证。

如果申请人没有履约，开证行负责支付；

如果申请人已经履约，则此证不必使用。

例如：卖方采用托收方式，为防止买方不付货款，可要求买方向其银行申请开立以卖方为受益人的备用L/C，一旦买方不付货款，则可要求开证行代为还款。





## 第六节 国际贸易结算融资



国际贸易结算融资是银行对买方或卖方提供的与进出口贸易结算相关的短期资金融通。可以由银行直接向客户提供，也可以由银行为客户提供信用保证。





# 第六节 国际贸易结算融资



## (一) 对卖方的融资

**1. 打包贷款**

打包贷款也称信用证抵押贷款，是银行在货物出运之前以信用证作抵押向卖方提供的贷款，是银行凭开证行有条件的信用承诺而发放的贷款。贷款期限自信用证抵押之日到卖方收回货款为止。银行贷款额通常为全证的50%—70%—80%。

**2. 出口押汇**

出口押汇 (export negotiation) 是银行对卖方提供的一种短期融资。卖方发货后，将货运单据交银行，审核相符之后，银行向卖方垫付货款，银行再将单据寄交开证行索回货款冲回原来垫付的资金，这种议付直到收回货款的全过程就是出口押汇。

**3. 远期汇票贴现**

远期信用证项下的汇票经银行承兑后，卖方可向银行贴现，取得资金融通 (D/P和D/A托收方式也可以贴现)。

**4. 凭银行保函融资**

合同签订后，进口地银行应买方要求，出具以卖方为受益人的保函，担保买方如期付款，卖方即凭该银行保函向出口地银行要求贷款。



# 第六节 国际贸易结算融资



## (二) 对买方的融资

### 1. 进口押汇

进口押汇是银行应买方要求在进口结算中对外垫款支付的一项业务。

### 2. 银行担保提货

在信用证方式中，有时提单未到而货物先到，买方就向银行申请开立提货担保函，双方签字后向船公司提货，日后无论单据是否相符，买方均须付款。



## 第七节 不同结算方式的选用与支付条款



### 一、不同结算方式的结合

#### (一) 信用证与汇款结合

大部分采用信用证，余额使用汇款方式。例如：发货数量与到货数量不易吻合的货物，常采用90%货款信用证支付，10%货款在货物到达后，按照实到数量采用汇款方式支付。





## 第七节 不同结算方式的选用与支付条款



### 一、不同结算方式的结合

#### (二) 信用证与跟单托收结合

部分货款用信用证支付，余数用托收方式结算。卖方要开立两张汇票，信用证项下的货款凭光票付款，托收汇票项下附全套单据。



## 第七节 不同结算方式的选用与支付条款

### 一、不同结算方式的结合

#### (三) 装运前电汇与跟单托收结合

买方预先电汇部分货款或一定比率的定金，卖方发货并从发票金额中扣除已收款，将余额委托银行代收（如D/P）。如果买方不付款，卖方可将货物运回，并从已收订金中扣除运费等损失费用。





## 第七节 不同结算方式的选用与支付条款



### 一、不同结算方式的结合

#### (四) 跟单托收与备用信用证结合

卖方采用跟单托收方式收款，同时要求买方申请开立备用信用证作为付款担保。一旦买方拒付货款，卖方可凭买方违约证明向开证行要求偿付。备用信用证的到期日应晚于托收付款期限后一段时间，以便卖方有时间办理追偿手续。



## 第七节 不同结算方式的选用与支付条款

### 一、不同结算方式的结合

#### (五) 承兑交单与即期付款交单结合

在加工贸易中，加工方材料配件进口采用承兑交单（D/A）方式付款，制成品出口则采用即期付款交单（D/P at sight）方式收款。





## 第七节 不同结算方式的选用与支付条款



### 一、不同结算方式的结合

#### (六) 远期信用证和即期信用证结合

即对开信用证。在加工贸易中，加工方进口料件采用远期信用证付款，成品出口则采用即期信用证收款。



## 第七节 不同结算方式的选用与支付条款

### 一、不同结算方式的结合

#### (七) 预支信用证与即期付款信用证结合

在加工贸易中，加工方进口料件采用即期付款信用证支付，出口成品采用预支信用证收款。





## 第七节 不同结算方式的选用与支付条款



### 一、不同结算方式的结合

#### (八) 汇付、保函、信用证三者结合

对于生产周期长、金额大的成套设备、飞机及轮船等交易，往往要按工程进度和交货进度分若干期付清货款（即分期付款和延期付款），在这种情况下，一般采用汇付、保函和信用证相结合的方式。

# 第七节 不同结算方式的选用与支付条款

## 二、 结算条款

支付条款主要包括付款时间、地点、金额、方法、条件等。

### (一) 汇款支付条款

买方应不迟于6月25日将100%的货款用票汇预付至卖方

The buyers shall pay 100% of the sales proceeds  
in advance by Demand Draft to reach the sellers  
not later than June 25,



## 第七节 不同结算方式的选用与支付条款

### 二、 结算条款

支付条款主要包括付款时间、地点、金额、方法、条件等。



#### (二) 托收支付条款

买方根据卖方开具的即期跟单汇票，于见票时立即付款，付款后交单

Upon first presentation the buyers shall pay against documentary draft drawn by the sellers at sight. The shipping documents are to be delivered against payment only

# 第七节 不同结算方式的选用与支付条款

## 二、 结算条款

支付条款主要包括付款时间、地点、金额、方法、条件等。

### (三) 信用证支付条款

开立100%保兑的即期信用证，该证须于5月20日前开出

By confirmed L/C for 100% invoice value available by sight draft, the L/C is to reach sellers not later than May,20



# 第七节 不同结算方式的选用与支付条款

## 二、支付条款

支付条款主要包括付款时间、地点、金额、方法、条件等。



### (四) 不同结算方式结合使用的支付条款

买方通过卖方接受的银行，于装船月份前20天开立并送达卖方即期信用证，规定50%发票金额凭即期光票支付，其余50%金额用即期跟单托收方式付款交单。全套货运单据附于托收项下，在买方付清发票的全部金额后交单。如买方不能付清全部发票金额，则货运单据由开证行掌握，凭卖方指示处理（通常为英文表述）。



## 本章小结：

结算条款包括结算工具、结算方式的选择、结算时间的安排、结算付款比例和条件等。结算工具分为汇票、本票和支票三种票据（常用汇票）；结算方式主要有汇款、跟单托收和信用证三种，前两种属于商业信用，后一种属于银行信用，我国常用的结算方式是信用证。

各种结算方式都有利弊，采用有利的结算方式需要考虑商品、客户、市场、价格、双方各自承担风险的能力、安全收汇等因素，而结算方式的结合使用可以降低单一方式的风险。

进出口融资取决于对结算时间的良好安排。企业资金不足时都要从银行获取资金，以国际贸易单据作为抵押，融通银行资金不失为企业的一种必要手段，也是银行间经营借贷资本获利的一个重要渠道。



# 国际贸易实务

(第三版)

谢谢!

制作：张晓明 汪 荣

2022 年 1 月